



## **Ausstattungssatz, Beladeplan und Typenblatt für den Mannschaftstransportwagen – MTW – der Wasserrettungsgruppen**

**Fahrzeug: Nissan Patrol GR; 2,8 l; Turbodiesel Intercooler; 5-türig**



**Ausstattungsatz für den Mannschaftstransportwagen – MTW – der Wasserrettungsgruppen**

Gruppe/ Pos.-Nr.	Gegenstand	nach DIN/EN/ TB/TRL	Stück- zahl
<b>1.</b>	<b>KfZ-Ausstattung</b>		
1.1	Ersatzrad, komplett		1
1.2	Bordwerkzeug mit Radmutternschl., typgebunden, in Tasche		1
1.3	Wagenheber, hydraulisch mit Bedienhebel und Unterlegplatte		1
1.4	Unterlegkeil mit Halterung	DIN 76 051	1
1.5	Ersatzglühlampen und -sicherungen im Aufbewahrungskasten		1
1.6	Starthilfekabel		1
1.7	Kfz.-Verbandskasten	DIN 13 164	1
1.8	Warndreieck nach StVZO in Behälter		1
1.9	Warnleuchte nach StVZO; gelbes Blink- und weißes Dauerlicht		1
1.10	Ordner mit KFZ-Unterlagen und Betriebsanleitungen		1
<b>2.</b>	<b>Bordausstattung</b>		
2.1	Kraftstoffkanister für Dieselmotorkraftstoff, 5 Liter, mit Einfülltrichter	DIN 7274-1	1
2.2	Abschleppseil; 40 kN; 5 m; beidseitig mit Kausche	DIN 76 031	1
2.3	Schäkel für Abschleppseil; feuerverzinkt	DIN 82 101	2
2.4	Reifendruckmessgerät D 10	DIN 74720	1
2.5	Zusatzheizung „Thermo-Top“ mit Vorwähluhr		1
2.6	RDS-Autoradio mit Bedienungsanleitung		1
2.7	Fiamm-Kompressorenanlage mit 4 Schallbechern		1
2.8	Rundumkennleuchten mit Schutzgitter auf Fahrzeugdach		2
2.9	Kugelkopfanhänger-Zugvorrichtung incl. Steckdose (13-pol.)		1
2.10	Ladesteckdose 12 V mit Hinweisschild am Sockel des Fahrersitzes		1
2.11	Halogen-Handsuchscheinwerfer mit Spiralkabel (3,50 m)		1
2.12	Zusatzrückfahrscheinwerfer (12 V) mit Magnetfuß		1
2.13	Caravanspiegel „Travelstar“ (Satz)		1
<b>4.</b>	<b>Kommunikationsausstattung</b>		
4.1	Sprechfunkgerät 4 m; FuG 8B-1; mit S/E-Gerät, Halterung, Bedienteil, Handapparat, Auflage, Dachantenne, Betriebs- anleitg.	TRL BOS	1
4.2	Handsprechfunkgerät FuG 11b; mit S/E-Gerät, Ladegerät, Kfz-Ladehalterung, Akku und Betriebsanleitung	TRL BOS	2

## Beladeplan für den Mannschaftstransportwagen – MTW – der Wasserrettungsgruppen

Fahrzeug: Nissan Patrol GR; 2,8 l; Turbodiesel Intercooler; 5-türig

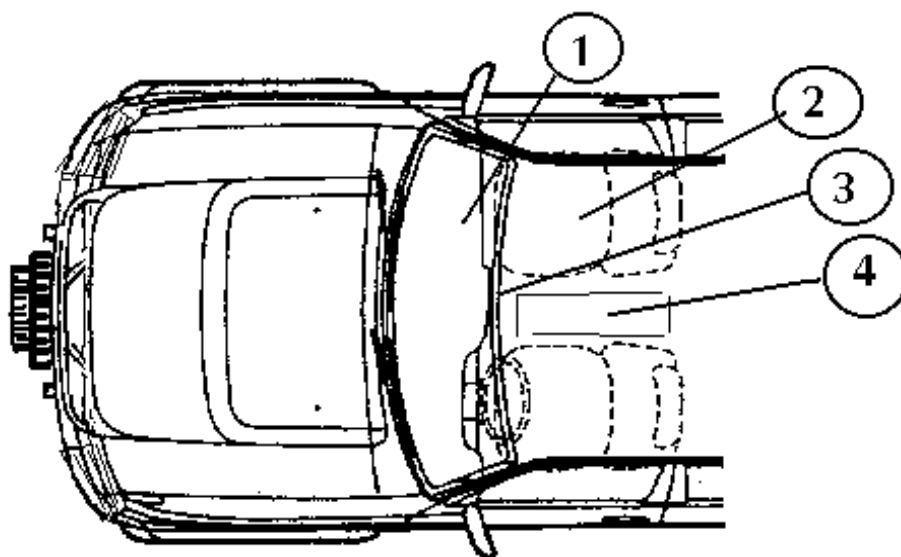

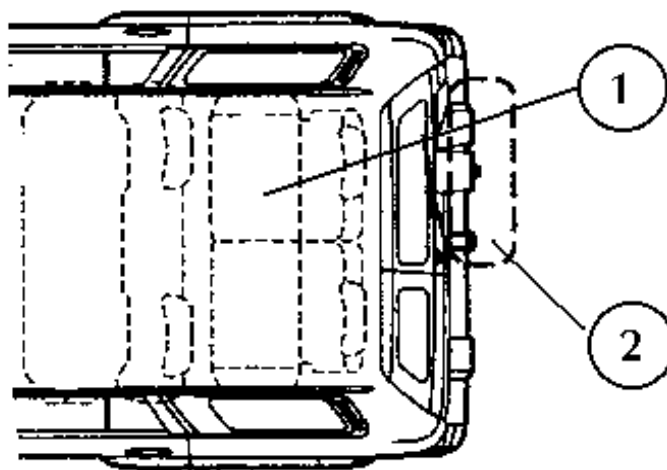

### MTW - Fahrerraum

Unterbringung	Anzahl	Ausstattungsgegenstand
<b>Fahrgastraum</b> Handschuhfach: ①		-Ordner mit KFZ-Unterlagen und Betriebsanleitungen Ersatzglühlampen und -sicherungen im Aufbewahrungskasten -Reifendruckmessgerät D 10
Fußraum rechts (unter Beifahrersitz): ②		-Bordwerkzeug mit Radmutternschl., typgebunden, in Tasche
Armaturenbrett (Mitte): ③		-Sprechfunkgerät 4 m; FuG 8B-1; mit S/E-Gerät, Halterung, Bedienteil, Handapparat, Auflage -RDS-Autoradio mit Bedienungsanleitung
Mittelkonsole: ④		-Halogen-Handsuchscheinwerfer mit Spiralkabel (3,50 m)



MTW – Koffer-/Laderaum

Unterbringung	Anzahl	Ausstattungsgegenstand
<b>Koffer-/Laderaum:</b> ①	1 1 1 1 1 1 1 2 2	-Wagenheber, hydraulisch mit Bedienhebel und Unterlegplatte -Unterlegkeil -Starthilfekabel -Kfz.-Verbandskasten -Warndreieck nach StVZO in Behälter Warnleuchte nach StVZO; gelbes Blink- und weißes Dauerlicht -Kraftstoffkanister für Dieselkraftstoff (5 L) mit Einfülltrichter -Abschleppseil; 40 kN; 5 m; beidseitig mit Kausche -Schäkel für Abschleppseil; feuerverzinkt -Handsprechfunkgerät FuG 11b; mit S/E-Gerät, Ladegerät, Kfz-Ladehalterung, Akku
<b>Fahrzeugheck:</b> ②	1	Ersatzrad, komplett

Sächsisches Staatsministerium des Innern Referat 41		<b>TYPENBLATT</b>			<b>MTW</b>	
Mannschaftstransportwagen der Wasserrettungsgruppe						
Bezeichnung des Fahrzeuges: So. Kfz. Mannschaftstransportwagen – MTW –						
Fahrzeugtyp: <b>Nissan Patrol GR Comfort</b> Größenklasse: <b>M 1</b> (Geländefahrzeug)			Hersteller: <b>Nissan Motor Deutschland GmbH</b>		Forderung an den Kraftfahrer: <b>Klasse C 1 E</b>	
						
<b>Fahrgestell</b>	Fahrerhaus/Sitzplätze Art des Antriebes Zahl der Achsen Ausgleichsgetriebesperre	7 Sitzplätze Heckantrieb; Allradantrieb und Geländeuntersetzung zuschaltbar 2H / 4x4 zuschaltbare 100 %ige Differentialsperre an der Hinterachse				
<b>Motor</b>	Typ/Art/Takt Leistung max. Drehmoment Hubraum Zylinderzahl/Anordnung Motorsteuerungssystem Ventilsteuerung	4 Takt Diesel mit Abgasturbo und Ladeluftkühler, Einspritzer, wassergekühlt <b>95 (130) kW (PS)</b> bei <b>4000 U/min</b> <b>252 Nm</b> bei <b>2000 U/min</b> <b>2.826 cm<sup>3</sup></b> 6/längs eingebauter Reihomotor E.C.U. OHC				
<b>Bremsanlage</b>	Art der Betriebsbremse Art der Feststellbremse	<b>Zweikreis-Bremsanlage mit Bremskraftverstärker und elektr. 3-Kanal-ABS (nicht abschaltbar)</b> <b>Hand-Feststellbremse, auf die Hinterräder wirkend</b>				
<b>Lenkung</b>	Art der Lenkung	<b>Kugelumlauf lenkung mit drehzahlabhängiger Servounterstützung; Sicherheitslenksäule</b>				
<b>Räder</b>	Zahl der Räder/Reserveräder Bereifung/Felge	<b>4/1</b> Stück <b>einfachbereift</b> <b>265 / 70 R 16 112S</b> <b>8JJ x 16 Stahlfelge</b>				
<b>Elektroanlage</b>	Bordnetzspannung Batterie Lichtmaschine	<b>12 V</b> <b>12 V 60 Ah</b> <b>14 V max. Stromabgabe 81 A</b>				
<b>Fahrleistungen</b>	Steigfähigkeit Wadfähigkeit Geschwindigkeit, max. Geschwindigkeit, zul. Verbrauch/Fahrbereich Wendekreis	<b>39°</b> <b>700 mm</b> <b>155 km/h</b> <b>100 km/h</b> <b>9,9 bis 15,4 L/100 km</b> <b>12,2 m</b>	<b>Gewichte und Lasten (kg)</b>	zul. Gesamtgewicht: <b>2.920</b> Leergewicht: <b>2.265 – 2.397</b> Nutzlast: <b>523 - 655</b> Zul. Achslast, vorn: <b>1.400</b> Zul. Achslast, hinten: <b>1.800</b> Anhängelast gebremst: <b>3.500</b> Anhängelast ungebremst: <b>750</b>		
<b>Abmessungen (mm bzw. °)</b>	Maße über alles Bodenfreiheit Spurweite Radstand Rampenwinkel Böschungswinkel Höhe der Ladefläche Höhe der Anhängerkupplung	<b>L: 5010 B: 1930 H: 1885</b> <b>215</b> <b>1.: 1605 2.: 1625</b> <b>2968</b> <b>27°</b> <b>vorn: 37° hinten: 31°</b> <b>800</b>	<b>Kuppelbarkeit</b>	Anhängerkupplung: Kugelkopf Anhängerdose/Typ/Volt: 13-polig; 12 V Bremsanlage: Stützlast: <b>140 kg</b>		
<b>Aufbau</b>	Art/Sitzplätze Verwendungszweck Ausbau/Aufbauhersteller	<b>serienmäßige Fahrgastzelle; Comfort-Version; 5-türig; zwei Hecktüren</b> <b>Transport der Wasserrettungsgruppe; Zugfahrzeug für Motor-Rettungsboot – Jettboot -</b> <b>BTG – Brandschutztechnik Görlitz GmbH</b>				
<b>Füll-Mengen</b>	Kraftstoff: <b>95 L</b> Kühlanlage: <b>10,9 L</b> Bremsanlage: <b>Max.</b> Fahrerhaushydraulik: --	Einspritzpumpe: --- Kupplung: --- Lenkgetriebe: Lenkhilfe: <b>Max.</b>	Defrosterpumpe: --- Schaltgetriebe: Motoröl (mit Filter): <b>6,4 L</b> Verteilergetriebe: ---	Hinterachs Antrieb: zuschaltb. Stabilisatoren Vorderachs Antrieb: --- Radvorgelege: --- Arbeitshydraulik: ---		
<b>Heizung</b>	Heizungsart, fahrzeuggebunden: <b>Warmwasserheizung</b> <b>Zusatz-/Standheizung „Thermo-Top“ mit Vorwähluhr</b>					



<b>Sonstiges / Fristen</b>		
Zwischenuntersuchung:		--- Monate
Bremssonderuntersuchung:		--- Monate
Hauptuntersuchung:		24 Monate
Abgasuntersuchung:		24 Monate
Wartung/Service (siehe Scheckheft bzw. Fahrzeugbeschreibung)	<b>Wartungsdienst I (W 1) und II (W 2)</b>	<b>alle 12 Monate bzw. 10.000 km</b>
	<b>Wartungsdienst III</b>	<b>alle 24 Monate</b>

<b>Zusatzausstattung</b>
1 Sondersignalanlage (2 Rundumkennleuchten; blau; Form B 1; mit Schutzgitter auf dem Fahrzeugdach)
Akustische Warnanlage (Fiamm-Kompressorenfanfare mit 4 Schallbechern)
Zusatzstandheizung „Thermo-Top“ mit Vorwähluhr
elektrische Seilwinde REP 8000 RT (12 V) mit Kabelfernbedienung, 20m Seil-8mm
Kugelkopfanhänger-Zugvorrichtung incl. Steckdose (13-pol.)
Halogen-Handsuchscheinwerfer (12 V) mit Magnetfuß, Spiralkabel 3,50 m Länge mit Stecker für Zigarettenanzünder
Schutzgitter vor den Scheinwerfern
UKW-Radio mit Verkehrsfunk

